

Q-40 Q-80

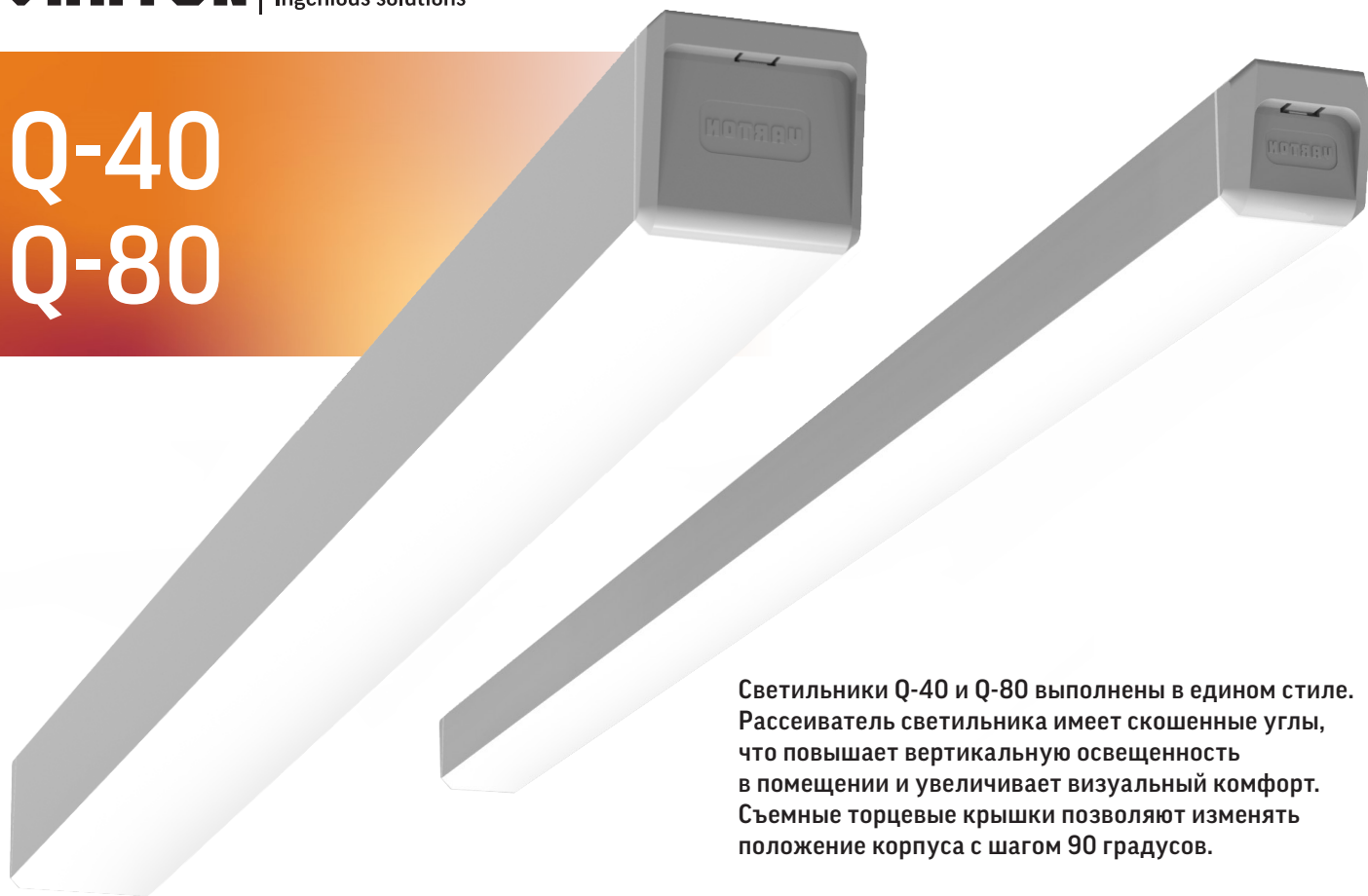

Светильники Q-40 и Q-80 выполнены в едином стиле. Рассеиватель светильника имеет скошенные углы, что повышает вертикальную освещенность в помещении и увеличивает визуальный комфорт. Съемные торцевые крышки позволяют изменять положение корпуса с шагом 90 градусов.

Под проект доступны исполнения с металлическими торцевыми крышками.

БАЗОВОЕ ИСПОЛНЕНИЕ

- ▶ Возможность изменять направление света с помощью изменения положения торцевых крышек

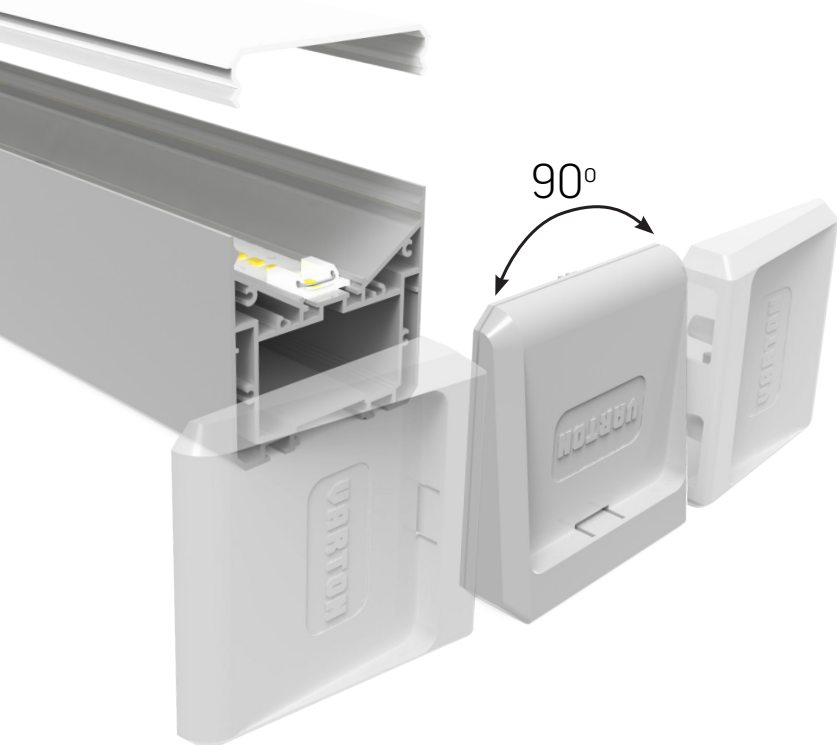





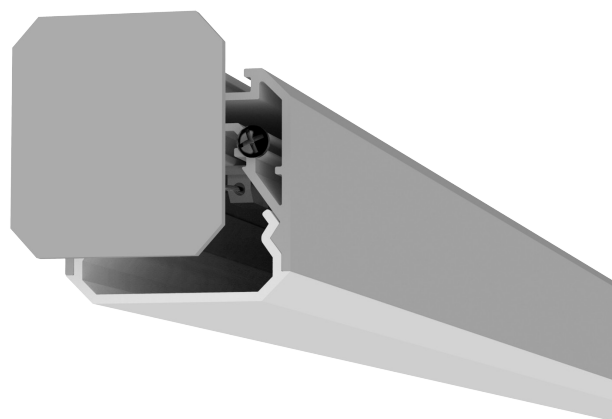



ПРОЕКТНОЕ ИСПОЛНЕНИЕ

- ▶ Возможность покраски всего изделия
- ▶ Минималистичный вид

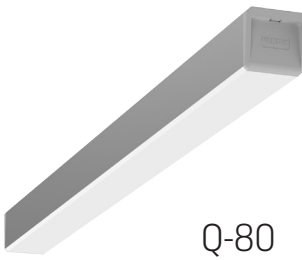

Ассортиментная матрица продукции

Серия	Монтаж	Длина	Мощность	КЦТ	Модификации	Цвет корпуса*
 Q-40	Накладной/ подвесной	922 мм	40 Вт	 3000K	  	 Металлик
		1207 мм	50 Вт			
		1492 мм	60 Вт			
		2062 мм	40 Вт 70 Вт			
 Q-80		903 мм	35 Вт	 4000K		
		1188 мм	45 Вт			
		1473 мм	30 Вт 60 Вт			
		2045 мм	38 Вт 70 Вт			

*-любой цвет по шкале RAL с металлическими крышками

Технические характеристики

Степень защиты:	IP40
Диапазон входного напряжения:	AC198-264V
Частота сети	50 Hz +/- 10%
Коэффициент мощности	≥0,95
Класс защиты от поражения электрическим током	I
Кп светового потока	≤1%
Индекс цветопередачи	>80
Тип климатического исполнения	УХЛ4
Температурный режим	+1°C до +40°C
Гарантия	5 лет
Срок службы светодиодов	100 000 часов
Материал корпуса	алюминий

Особенности

Q-40

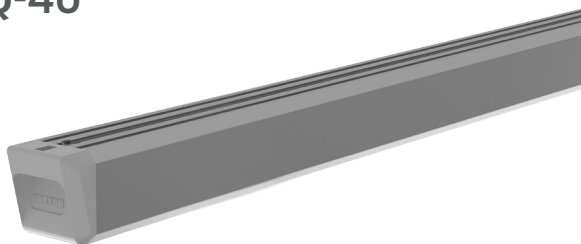

- ▶ Выносной драйвер в металлическом корпусе (385x60x40 мм - стандарт, 385x100x40 - DALI и EM)
- ▶ Декоративный провод в прозрачной оплетке длиной 2 м до корпуса

Q-80

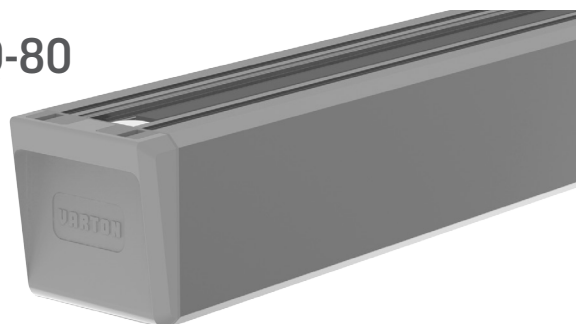

- ▶ Встроенный драйвер
- ▶ Декоративный провод в прозрачной оплетке длиной 2 м

Монтаж

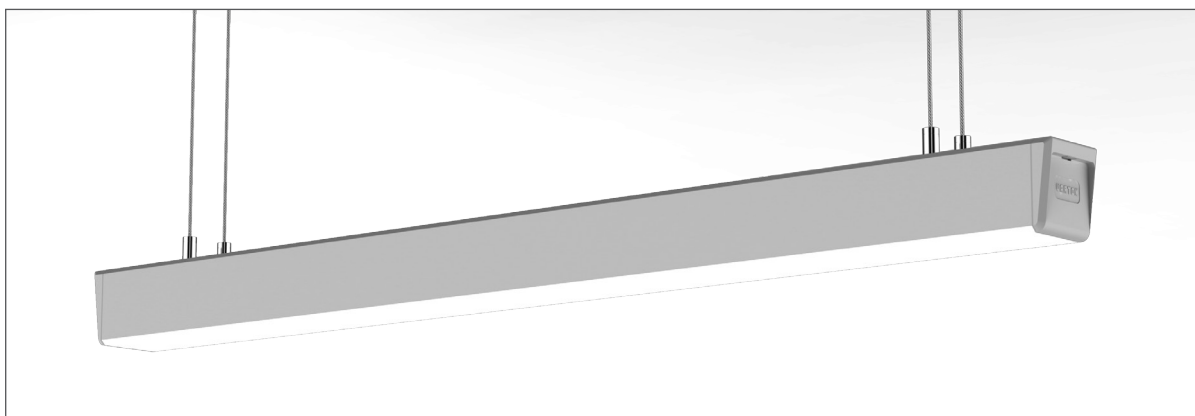

- ▶ Установка на подвесах



- ▶ Накладной монтаж на стену

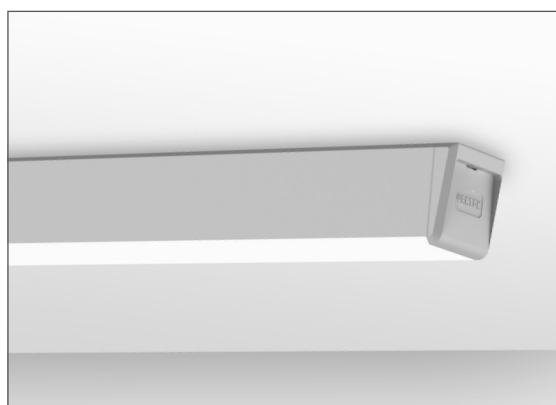

- ▶ Накладной монтаж на потолок